

## COLLARE PER TUBI DI SCAPPAMENTO

Il collare per tubi di scappamento è un prodotto originariamente sviluppato in stretta collaborazione con i fabbricanti di sistemi di scappamento e con l'industria automobilistica. Il collare, che produce un serraggio elevato e uniforme attorno al tubo, è stato sviluppato per ridurre al minimo le perdite ed ottenere un'ottima resistenza alle vibrazioni. La vasta gamma standard include collari adatti alla maggior parte dei veicoli. La vite self-lock è dotazione standard per i collari con spessori 2,0 e 2,5 mm; essa consente un montaggio facile e veloce del collare con una sola mano. (Gli spessori 1,5 e 3 mm verranno forniti con vite a testa esagonale).

### Exhaust Pipe Clamp

*The Exhaust Pipe clamp was originally designed in collaboration with the automotive industry to provide a high and even tightening force around the entire pipe, minimize leakage and be vibration-proof. The wide range of standard clamps covers most vehicles. Self-lock screw is standard on 2,0 and 2,5 gauge clamps and facilitates quick and easy tightening with one hand. (1,5 mm and 3 mm are supplied with hexagonal screws).*



#### \*=1,5 MM

Ø	D1	D2
R27-1.5	27	24
R30-1.5	30	27
R33-1.5	33	30

#### \*=2,5 MM

Ø	D1	D2
R43.5-2.5	43.5	40.5
R45-2.5	45	42
R46-2.5	46	43
R47-2.5	47	44
R48-2.5	48	45
R49-2.5	49	46
R51-2.5	51	48
R52-2.5	52	49
R54-2.5	54	51
R55-2.5	55	52
R56-2.5	56	53
R58-2.5	58	55
R61-2.5	61	58
R64-2.5	64	61

#### \*=2,0 MM

Ø	D1	D2
R36-2.0	36	33
R39.5-2.0	39.5	36.5
R42-2.0	42	39
R49.5-2.0	50	47.5
R51-2.0	51	48
R54.1-2.0	54.1	52
R59.1-2.0	59.1	57

#### \*=3,0 MM

Ø	D1	D2	VITE SCREW
R71-3.0	71	67	
R74-3.0	74	71	
R94-3.0	94	90	M10
R96-3.0	96	91	
R107-3.0	107	102	
R114-3.0	114	110	M12
R120-3.0	120	116	M10
R147-3.0	147	142	M12

Ref. EPC + D1  
Ex. EPC 27  
Ex. EPC 45

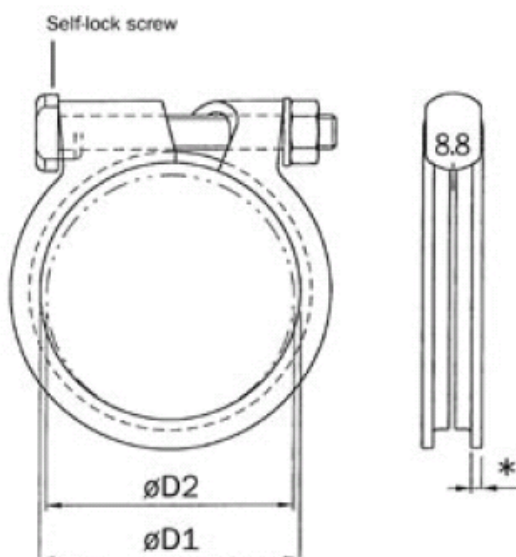

\* Spessore materiale. Material thickness.